

マクセルプロジェクター製品仕様書

MP-WU8701WJ



* レンズは別売です(写真はML-713装着イメージ)。

■お知らせ

本書の内容は製品の仕様を含め、改良のため予告なく変更することがあります。
 本書に掲載されている内容は、2019年6月現在のものです。

■製品概要

本機は以下のような特長を備えており、幅広い用途でご活用いただけます。

- ・長寿命レーザー光源を採用した液晶プロジェクターです。
- ・豊富なオプションレンズにより、広範な投写距離での投写が可能です。
- ・電動調整機構を搭載しており、リモコンからレンズシフト、ズーム、フォーカスの調整が可能です。
- ・エッジブレンド機能を搭載。複数台のプロジェクターから投写された画面の継ぎ目をなめらかに合成し大画面を投写できます。
- ・ハイブリッドフィルターにより、30,000時間※1クリーニング不要です。
- ・4K信号を受信することができます。

※1 JIS標準粉体を使用し、浮遊粉塵濃度50mg/m³の条件下での加速試験による予測です。清掃間隔は使用環境により異なります。

型式		MP-WU8701WJ	
表示方式		3原色透過型液晶シャッター方式	
表示素子	サイズ	0.76型×3枚	
	アスペクト比	16:10	
画素数		2,304,000画素(水平1,920×垂直1,200)	
投写レンズ(別売)	ズーム	電動ズーム *FL-720、FL-701装着時は固定ズーム	
	フォーカス	電動フォーカス	
レンズシフト		電動レンズシフト(垂直/水平)	
光源		レーザーダイオード	
投写画面サイズ(フルスクリーン表示時)		30 - 600型 (USL-701装着時は 60-600型、FL-720装着時は 100-350型)	
色再現性		10億7,374万色(フルカラー)	
光出力		7,000ルーメン※3	
カラー光束		7,000ルーメン※4	
コントラスト比(全白/全黒)※2		2,500,000:1※3	
スピーカー		-	
解像度		1,920x1,200(WUXGA)	
接続端子	コンピュータ入力端子	Dサブ15ピンミニ×1系統	
	モニタ出力端子	Dサブ15ピンミニ×1系統	
	デジタル入力端子	HDMI	HDMI(HDCP対応)×2系統
		DisplayPort	DisplayPort×1系統
	デジタル出力端子	HDBaseT	RJ-45×1系統
			HDMI(HDCP対応)×1系統
	ビデオ入力端子		RCA×1系統
	音声入出力端子		入力: 3.5mmステレオミニ×1系統、RCA(L/R)×1系統 出力: 3.5mmステレオミニ×1系統
	コントロール端子		Dサブ9ピン×1系統
	ネットワーク	有線LAN	RJ45(100BASE-TX/10BASE-T)×1系統
無線LAN※5		USB-A×1系統 (USBワイヤレスアダプター(別売)接続用)	
リモコン信号入出力端子		入力: 3.5mmステレオミニ×1系統 出力: 3.5mmステレオミニ×1系統	
使用周囲温度		0~45°C(高度0~1600m) 35°C以上では光源の明るさが自動的に暗くなります。 0~40°C(高度1600~3048m) 30°C以上では光源の明るさが自動的に暗くなります。	
使用周囲湿度		10~80%(結露なきこと)	
使用電源		AC100V(50/60Hz)、5.4A	
消費電力		520W	
本体寸法(WxHxD)		585mm×242mm×444mm(レンズ含まず) 582mm×215mm×431mm(レンズおよび突起部含まず)	
本体質量		約18.2kg(レンズ含まず)	
付属品		リモコン、電源コード(1.8m)、電源アダプター、コンピューターケーブル(2m)、ターミナルカバー、単3形乾電池×2個(リモコン用)、取扱説明書(保証書つき)、セキュリティラベル、結束バンド、レンズホールカバー	
別売品	オプションレンズ	天吊り金具: 超短焦点固定レンズ: FL-720 超短焦点レンズ: USL-701 固定短焦点レンズ: FL-701 短焦点レンズ: SL-712 中焦点レンズ: ML-713 長焦点レンズ: LL-704 超長焦点レンズ: UL-705	
		天吊り用ブラケット: HAS-9110 高天井用パイプ金具: HAS-304H 低天井用金具: HAS-204L 低天井用薄型金具: HAS-104S 天吊り6軸調整付き金具: HAS-404U (HAS-404Uは、超短焦点固定レンズ FL-720と組み合わせて使用してください。) USBワイヤレスアダプター: USB-WL-5G	
梱包寸法(WxHxD)		743mm×315mm×561mm	
天吊時総質量	高天井金具(HAS-304H+HAS-9110)使用時	USL-701装着時: 約26.0kg(本体約18.2kg+金具約6.0kg+レンズ約1.8kg) FL-701装着時: 約25.3kg(本体約18.2kg+金具約6.0kg+レンズ約1.1kg) SL-712装着時: 約24.9kg(本体約18.2kg+金具約6.0kg+レンズ約0.7kg) ML-713装着時: 約25.1kg(本体約18.2kg+金具約6.0kg+レンズ約0.9kg) LL-704装着時: 約25.7kg(本体約18.2kg+金具約6.0kg+レンズ約1.5kg) UL-705装着時: 約25.8kg(本体約18.2kg+金具約6.0kg+レンズ約1.6kg)	
	低天井金具(HAS-204L+HAS-9110)使用時	USL-701装着時: 約23.4kg(本体約18.2kg+金具約3.4kg+レンズ約1.8kg) FL-701装着時: 約22.7kg(本体約18.2kg+金具約3.4kg+レンズ約1.1kg) SL-712装着時: 約22.3kg(本体約18.2kg+金具約3.4kg+レンズ約0.7kg) ML-713装着時: 約22.5kg(本体約18.2kg+金具約3.4kg+レンズ約0.9kg) LL-704装着時: 約23.1kg(本体約18.2kg+金具約3.4kg+レンズ約1.5kg) UL-705装着時: 約23.2kg(本体約18.2kg+金具約3.4kg+レンズ約1.6kg)	
	低天井用薄型金具(HAS-104S+HAS-9110)使用時	USL-701装着時: 約23.0kg(本体約18.2kg+金具約3.0kg+レンズ約1.8kg) FL-701装着時: 約22.3kg(本体約18.2kg+金具約3.0kg+レンズ約1.1kg) SL-712装着時: 約21.9kg(本体約18.2kg+金具約3.0kg+レンズ約0.7kg) ML-713装着時: 約22.1kg(本体約18.2kg+金具約3.0kg+レンズ約0.9kg) LL-704装着時: 約22.7kg(本体約18.2kg+金具約3.0kg+レンズ約1.5kg) UL-705装着時: 約22.8kg(本体約18.2kg+金具約3.0kg+レンズ約1.6kg)	
	天井取り付け金具(HAS-404U)使用時	FL-720装着時: 約37.0kg(本体約18.2kg+金具約12.4kg+レンズ約6.4kg)	
	投写方式(設置方式)		360度(全方位) *UL-705装着時はレンズを上下に向けた設置はできません。
キャビネット		材質: 樹脂成型品、色: ホワイト	

※2 出荷時における本製品全体の平均的な値を示しており、JIS X 6911:2015 データプロジェクターの仕様書様式に則って記載しています。測定方法、測定条件については付属書2に基づいています。

※3 「映像モード」は「ダイナミック」、「光出力」は「標準モード(100%)」、「ダイナミックブラック」は「オン」に設定。レンズシフト位置はセンター、中焦点レンズML-713を使用。

※4 SID(Society for Information Display)にて規格化されたIDMS 15.4に従って測定した参考値です。

※5 IEEE 802.11a/b/g/n/ac対応、2.4GHz/5GHz帯域の電波を使用します。暗号方式WPA2-PSK(AES)、WPA2-PSK(TKIP)、WPA-PSK(AES)、WPA-PSK(TKIP)、WEP128bit、WEP 64bitに対応しています。

* この製品は、「クラス1レーザ製品」です。(JIS C 6802:2014)

* プロジェクターを並べて使用する場合や複数台を表示する場合、製品の個体差がありますので、色・明るさなどが異なることがあります。

■外形寸法図

USL-701、FL-701、SL-712、ML-713、LL-704、UL-705レンズ装着時

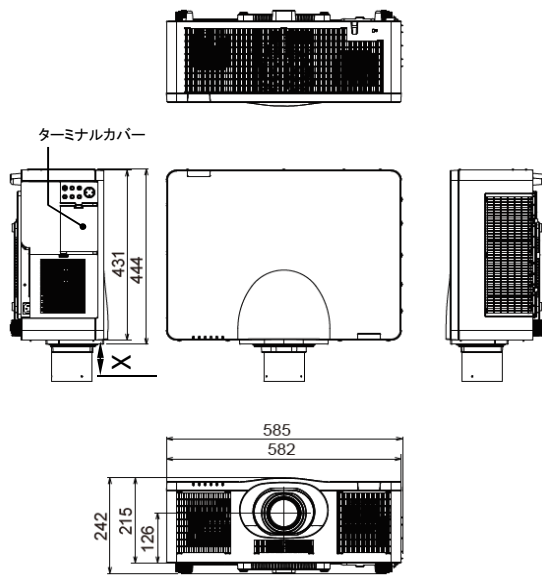

装着レンズ型式	USL-701	FL-701	SL-712
X [mm]	103	82	72

装着レンズ型式	ML-713	LL-704	UL-705
X [mm]	94	115	115

FL-720(固定超短焦点レンズ装着時)

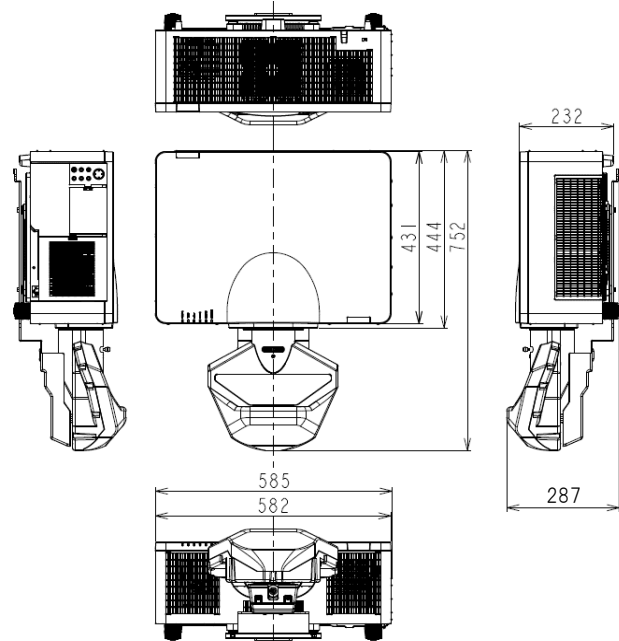

[単位 : mm]

※この図は正確な縮尺ではありません。

■端子部

- (1) COMPUTER IN 端子
コンピュータからの映像信号の入力端子。
- (2) HDBaseT 端子
HDBaseT の入力端子。
- (3) LAN 端子
有線LAN の接続端子。
- (4) WIRELESS 端子
USB ワイヤレスアダプタの接続端子。

- (5) HDMI 1 端子
- (6) HDMI 2 端子
HDMI[®] 映像／音声信号の入力端子。
- (7) DisplayPort 端子
DisplayPort 映像／音声信号の入力端子。
- (8) VIDEO 端子
DVD、Blu-Ray[™] プレーヤなどの映像機器からの映像信号の入力端子。

- (9) CONTROL 端子
コマンドの送受信端子。
- (10) AUDIO IN1 端子
- (11) AUDIO IN2 (L, R) 端子
音声信号の入力端子。
- (12) AUDIO OUT 端子
音声信号の出力端子。
- (13) MONITOR OUT 端子
コンピュータからの映像信号の出力端子。
- (14) REMOTE CONTROL IN 端子
リモコンを有線接続する端子。
- (15) REMOTE CONTROL OUT 端子
他のプロジェクターを、本機を介してリモコンに有線接続する端子。
- (16) HDMI OUT 端子
HDMI[®] 映像／音声信号の出力端子。

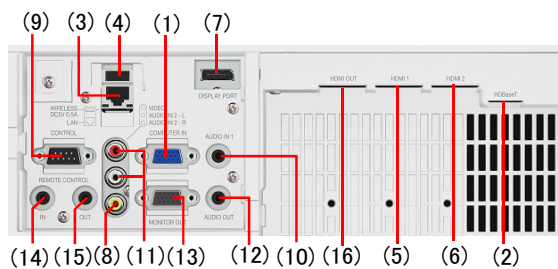

■ 投写距離

ご使用の環境に合わせ、設置の方法と位置を決めてください。本機とスクリーンの距離については各表をご参照ください。表の数値はフルスーンの場合の参考値(±10%)です。

● USL-701, FL-701, SL-712, ML-713, LL-704, UL-705 レンズ使用時

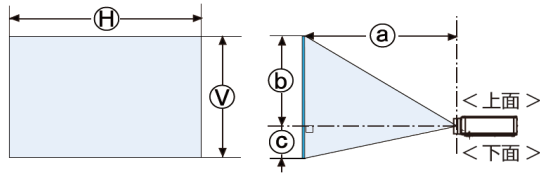

(H) × (V) : 画面サイズ
(a) : 投写距離 (本体端面から)

※この図は正確な縮尺ではありません

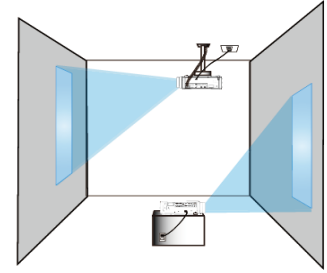

16:10画面

スクリーンサイズ			USL-701		FL-701	SL-712		ML-713		LL-704		UL-705	
型	(H)	(V)	(a)		(a)	(a)		(a)		(a)		(a)	
[inch]	[m]	[m]	最小[m]	最大[m]	[m]	最小[m]	最大[m]	最小[m]	最大[m]	最小[m]	最大[m]	最小[m]	最大[m]
30	0.6	0.4	-	-	0.6	0.8	1.2	1.1	1.9	1.8	3.1	3.3	5.4
40	0.9	0.5	-	-	0.7	1.0	1.5	1.5	2.5	2.4	4.1	4.3	7.2
50	1.1	0.7	-	-	0.9	1.3	1.9	1.9	3.2	3.0	5.1	5.3	8.9
60	1.3	0.8	1.1	1.4	1.1	1.5	2.3	2.2	3.8	3.7	6.2	6.3	10.6
70	1.5	0.9	1.2	1.6	1.2	1.8	2.7	2.6	4.4	4.3	7.2	7.3	12.4
80	1.7	1.1	1.4	1.8	1.4	2.0	3.1	3.0	5.0	4.9	8.3	8.3	14.1
90	1.9	1.2	1.5	2.0	1.6	2.3	3.4	3.3	5.7	5.5	9.3	9.3	15.8
100	2.2	1.3	1.7	2.2	1.8	2.5	3.8	3.7	6.3	6.1	10.3	10.3	17.6
120	2.6	1.6	2.0	2.6	2.1	3.0	4.6	4.4	7.5	7.3	12.4	12.3	21.0
150	3.2	2.0	2.5	3.3	2.6	3.8	5.7	5.6	9.4	9.1	15.5	15.4	26.2
200	4.3	2.7	3.4	4.4	3.5	5.1	7.6	7.4	12.5	12.2	20.7	20.4	34.9
250	5.4	3.4	4.2	5.4	4.3	6.3	9.5	9.2	15.7	15.2	25.9	25.4	43.6
300	6.5	4.0	5.0	6.5	5.2	7.6	11.4	11.1	18.8	18.2	31.1	30.5	52.2
350	7.5	4.7	5.8	7.6	6.1	8.8	13.3	12.9	21.9	21.3	36.3	35.5	60.9
400	8.6	5.4	6.6	8.6	6.9	10.1	15.2	14.7	25.0	24.3	41.5	40.5	69.6
500	10.8	6.7	8.3	10.8	8.6	12.6	19.0	18.4	31.3	30.4	51.9	50.6	86.9
600	12.9	8.1	9.9	12.9	10.3	15.1	22.8	22.1	37.6	36.4	62.3	60.7	104.2

※上記の表以外の画面サイズの投写距離は、下記の計算式で求めることができます。(計算値には誤差があります。)

USL-701: a [m] (最小)=0.0164 × (投写画面サイズ [型]) + 0.0717

a [m] (最大)=0.0214 × (投写画面サイズ [型]) + 0.0708

FL-701: a [m] = 0.0172 × (投写画面サイズ [型]) + 0.0464

SL-712: a [m] (最小)=0.0252 × (投写画面サイズ [型]) + 0.0298

a [m] (最大)=0.0380 × (投写画面サイズ [型]) + 0.0285

ML-713: a [m] (最小)=0.0367 × (投写画面サイズ [型]) + 0.0414

a [m] (最大)=0.0625 × (投写画面サイズ [型]) + 0.0365

LL-704: a [m] (最小)=0.0607 × (投写画面サイズ [型]) + 0.0110

a [m] (最大)=0.1039 × (投写画面サイズ [型]) - 0.0599

UL-705: a [m] (最小)=0.1007 × (投写画面サイズ [型]) + 0.2639

a [m] (最大)=0.1734 × (投写画面サイズ [型]) + 0.2197

● FL-720使用時

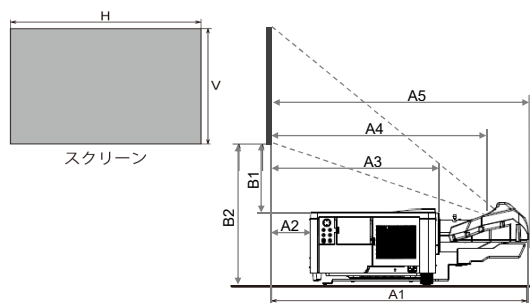

H : スクリーンの横幅

V : スクリーンの縦幅

A1 : スクリーンからレンズのミラー反射面

A2 : スクリーンからプロジェクター後面

A3 : スクリーンからプロジェクター前面

A4 : スクリーンからレンズの投写窓中心

A5 : スクリーンからレンズ先端

B1 : スクリーン下端からプロジェクター天面

B2 : スクリーン下端からプロジェクター底面(地面)

* 寸法A1のミラー反射面は、レンズの内部にあるため確認できません。

■ 寸法A2は、プロジェクター本体とスクリーンまでの間の距離です。

設置の際は、本機の排気口や吸気口と壁などのスペースを必ず50cm以上とって設置してください。

■ 密閉した空間に設置する際は、空調設備、換気設備を設けてください。通風が正常に行われないと、プロジェクターの内部温度が上がり過ぎ、電源が自動的に切れたり、火災や故障の原因となることがあります。

※この図は正確な縮尺ではありません。

16:10画面

スクリーンサイズ			A1	A2	A3	A4	A5	B1	B2
型	(H)	(V)	[m]	[m]	[m]	[m]	[m]	[m]	[m]
[inch]	[m]	[m]							
100	2.2	1.3	0.819	0.100	0.531	0.697	0.848	0.423	0.669
120	2.6	1.6	0.965	0.246	0.677	0.843	0.995	0.517	0.763
150	3.2	2.0	1.185	0.465	0.896	1.062	1.214	0.658	0.905
200	4.3	2.7	1.550	0.831	1.262	1.428	1.579	0.894	1.140
250	5.4	3.4	1.915	1.196	1.627	1.793	1.944	1.129	1.376
300	6.5	4.0	2.281	1.561	1.992	2.158	2.310	1.365	1.611
350	7.5	4.7	2.646	1.927	2.358	2.524	2.675	1.600	1.847

※ 左記の表以外の画面サイズの投写距離は、下記の計算式で求めることができます。

A1 [m] = 0.00731 × (投写画面サイズ [型]) + 0.08863

A2 [m] = 0.00731 × (投写画面サイズ [型]) - 0.63059

A3 [m] = 0.00731 × (投写画面サイズ [型]) - 0.19959

A4 [m] = 0.00731 × (投写画面サイズ [型]) - 0.03360

A5 [m] = 0.00731 × (投写画面サイズ [型]) + 0.11778

B1 [m] = 0.00471 × (投写画面サイズ [型]) - 0.04822

B2 [m] = 0.00471 × (投写画面サイズ [型]) + 0.19818

■ レンズシフト範囲

【装着レンズ：USL-701, SL-712, LL-704, UL-705】

【装着レンズ：FL-701】

【装着レンズ：ML-713】

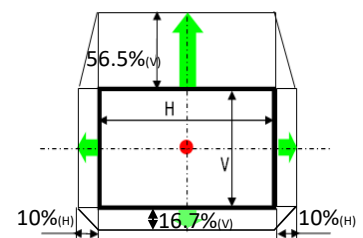
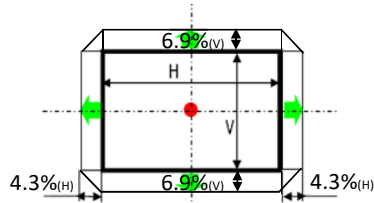
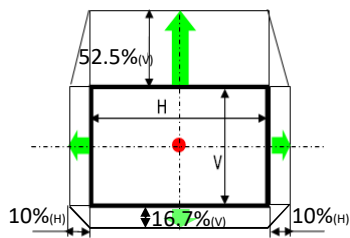

● : スクリーン中心 = 光軸中心

【装着レンズ：FL-720】

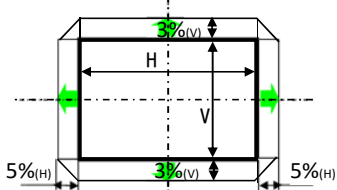

※プロジェクターを机上設置した場合の投写イメージです。
※これらの図は正確な縮尺ではありません。

■ 設置可能角度

アジャスタ脚による角度調節範囲：0° ~ +3°

360度設置可能(全方位)

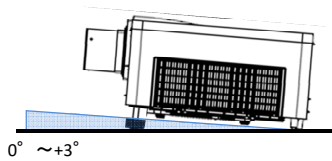

※この図は正確な縮尺ではありません。



■ 吸気・排気の方法

【FL-720以外のレンズ装着時】

吸気：左右側面・前方



排気：後方・前方

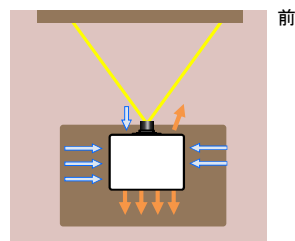

【FL-720装着時】

吸気：左右側面・後方



排気：前方・後方

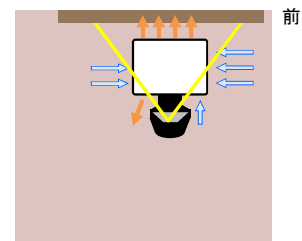

排気口と壁の間には50cm以上、吸気口と壁の間には30cm以上のスペースを確保してください。プロジェクターの周辺には十分な空間を設けてください。

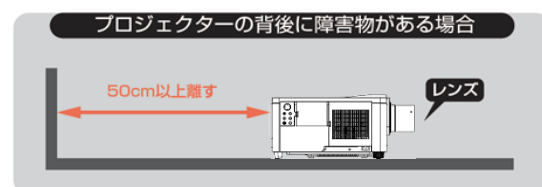
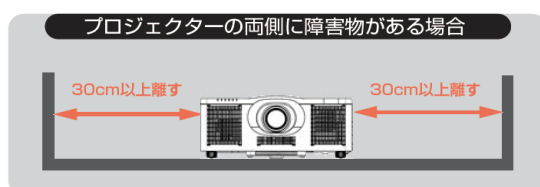

■ キーストン補正

装着レンズ	USL-701	FL-701	SL-712	ML-713	LL-704	UL-705	FL-720
垂直	手動 ±20°	手動 ±22.5°	手動 ±27.5°	手動 ±30°	手動 ±32.5°	手動 ±32.5°	手動 ±9°
水平	手動 ±20°	手動 ±22.5°	手動 ±27.5°	手動 ±30°	手動 ±32.5°	手動 ±32.5°	手動 ±9°

■ 入出力信号端子

- 本機の各接続端子は凹んでいるので、L形ではなく、ストレート形プラグのケーブルを使用してください。
- COMPUTER IN 端子から入力される信号のみ、MONITOR OUT端子から出力することができます。

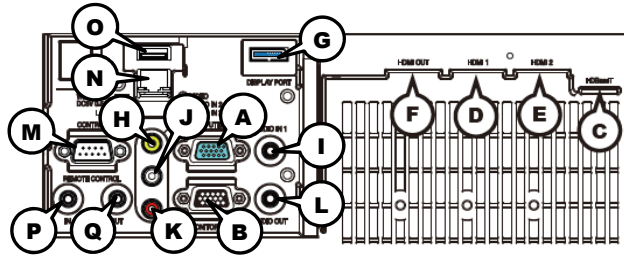

Ⓐ COMPUTER IN, Ⓑ MONITOR OUT D-sub 15ピン ミニシュリンクジャック



< コンピュータ信号 >

- ・映像信号: RGB セパレート、アナログ0.7Vp-p、75 Ω 終端(正極性)
- ・水平/垂直同期信号(セパレートシンク): TTL レベル(正極性/負極性)
- ・複合同期信号(コンポジットシンク); TTL レベル

< コンポーネントビデオ信号 >

- ・Y: 1.0 ± 0.1Vp-p(同期信号含む)、75 Ω 終端
- ・Cb/Pb: 0.7 ± 0.1Vp-p、75 Ω 終端
- ・Cr/Pr: 0.7 ± 0.1Vp-p、75 Ω 終端
- ・信号方式: 480i@60, 480p@60, 576i@50, 720p@50/60, 1080i@50/60, 1080p@50/60

ピンNo.	信号	ピンNo.	信号
1	映像信号 赤, Cr/Pr	10	接地
2	映像信号 緑, Y	11	—
3	映像信号 青, Cb/Pb	12	Ⓐ: SDA (DDC data) Ⓑ: (No connection)
4	—	13	水平同期信号/複合同期信号
5	接地	14	垂直同期信号
6	接地 赤, Cr/Pr	15	Ⓐ: SCL (DDC clock) Ⓑ: (No connection)
7	接地 緑, Y		
8	接地 青, Cb/Pb		
9	—		

Ⓒ HDBaseT RJ-45 ジャック

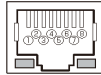

ピンNo.	信号	ピンNo.	信号
1	HDBaseT0+	5	HDBaseT2-
2	HDBaseT0-	6	HDBaseT1-
3	HDBaseT1+	7	HDBaseT3+
4	HDBaseT2+	8	HDBaseT3-

Ⓓ HDMI 1, Ⓔ HDMI 2, Ⓕ HDMI OUT HDMI® 映像/音声ジャック

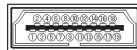

- ・音声信号方式: リニア PCM(サンプリング周波数: 32kHz, 44.1kHz, 48kHz)

ピンNo.	信号	ピンNo.	信号
1	T.M.D.S. データ2 +	11	T.M.D.S. クロックシールド
2	T.M.D.S. データ2 シールド	12	T.M.D.S. クロック -
3	T.M.D.S. データ2 -	13	CEC
4	T.M.D.S. データ1 +	14	予備(非結線)
5	T.M.D.S. データ1 シールド	15	SCL
6	T.M.D.S. データ1 -	16	SDA
7	T.M.D.S. データ0 +	17	DDC/CEC 接地
8	T.M.D.S. データ0 シールド	18	+ 5V
9	T.M.D.S. データ0 -	19	ホットプラグ検出
10	T.M.D.S. クロック +		

Ⓖ DisplayPort DisplayPort コネクタ

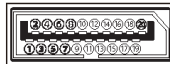

ピンNo.	信号	ピンNo.	信号
1	Main Link Lane 3 -	11	接地
2	接地	12	Main Link Lane 0 +
3	Main Link Lane 3 +	13	CONFIG 1
4	Main Link Lane 2 -	14	CONFIG 2
5	接地	15	AUX CH +
6	Main Link Lane 2 +	16	接地
7	Main Link Lane 1 -	17	AUX CH -
8	接地	18	ホットプラグ検出
9	Main Link Lane 1 +	19	Return
10	Main Link Lane 0 -	20	DP_PWR

Ⓗ VIDEO

RCA ジャック

- ・入力信号: 1.0 ± 0.1Vp-p、75 Ω 終端
- ・信号方式: NTSC, PAL, SECAM, PAL-M, PAL-N, NTSC4.43, PAL(60Hz)

Ⓘ AUDIO IN1

φ3.5 ステレオミニジャック

- ・入力信号: 47k Ω 終端

AUDIO IN2 Ⓧ L, Ⓧ R

RCA ジャック × 2

- ・入力信号: 47k Ω 終端

Ⓛ AUDIO OUT

φ3.5 ステレオミニジャック

- ・出力信号: 出力インピーダンス1k Ω

Ⓜ CONTROL

D-sub 9ピンプラグ

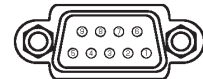

ピンNo.	信号	ピンNo.	信号	ピンNo.	信号
1	—	4	—	7	RTS
2	RD	5	接地	8	CTS
3	TD	6	—	9	—

Ⓝ LAN

RJ-45 ジャック

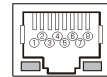

ピンNo.	信号	ピンNo.	信号
1	TX+	5	—
2	TX-	6	RX-
3	RX+	7	—
4	—	8	—

Ⓞ WIRELESS

USB ワイヤレスアダプター専用

ピンNo.	信号
1	+ 5V
2	- データ
3	+ データ
4	接地

Ⓟ REMOTE CONTROL IN, Ⓠ REMOTE CONTROL OUT φ3.5 ステレオミニジャック

■ 対応信号例

COMPUTER IN, HDMI, HDBaseT, DisplayPort

解像度 (水平 x 垂直)	信号モード	水平周波数 (kHz)	垂直周波数 (Hz)	規格	COMPUTER IN	HDMI HDBaseT	DisplayPort
720 x 400	TEXT	37.9	85.0	VESA	✓	✓	✓
640 x 480	VGA (60Hz)	31.5	59.9	VESA	✓	✓	✓
	VGA (72Hz)	37.9	72.8	VESA	✓	✓	✓
	VGA (75Hz)	37.5	75.0	VESA	✓	✓	✓
	VGA (85Hz)	43.3	85.0	VESA	✓	✓	✓
800 x 600	SVGA (56Hz)	35.2	56.3	VESA	✓	✓	✓
	SVGA (60Hz)	37.9	60.3	VESA	✓	✓	✓
	SVGA (72Hz)	48.1	72.2	VESA	✓	✓	✓
	SVGA (75Hz)	46.9	75.0	VESA	✓	✓	✓
832 x 624	SVGA (85Hz)	53.7	85.1	VESA	✓	✓	✓
	Mac 16" mode	49.7	74.5	—	✓	✓	✓
1024 x 768	XGA (60Hz)	48.4	60.0	VESA	✓	✓	✓
	XGA (70Hz)	56.5	70.1	VESA	✓	✓	✓
	XGA (75Hz)	60.0	75.0	VESA	✓	✓	✓
	XGA (85Hz)	68.7	85.0	VESA	✓	✓	✓
1152 x 864	1152 x 864 (75Hz)	67.5	75.0	VESA	✓	✓	✓
1280 x 768	WXGA(60Hz)	47.7	60.0	VESA	✓	✓	✓
1280 x 800	1280 x 800 (60Hz)	49.7	60.0	VESA	✓	✓	✓
1280 x 1024	SXGA (60Hz)	64.0	60.0	VESA	✓	✓	✓
	SXGA (75Hz)	80.0	75.0	VESA	✓	✓	✓
	SXGA (85Hz)	91.1	85.0	VESA	✓	✓	✓
1366 x 768	WXGA (60Hz)	47.7	59.8	VESA	✓	✓	✓
1440 x 900	WXGA+ (60Hz)	55.9	59.9	VESA	✓	✓	✓
1600 x 900	WXGA++ (60Hz)	60.0	60.0	VESA	✓	✓	✓
1400 x 1050	SXGA+ (60Hz)	65.2	60.0	VESA	✓	✓	✓
1680 x 1050	WSXGA+ (60Hz)	65.3	60.0	VESA	✓	✓	✓
1600 x 1200	UXGA (60Hz)	75.0	60.0	VESA	✓	✓	✓
1920 x 1080	Full HD (60Hz)	67.5	60.0	VESA	✓	✓	✓
1920 x 1200	WUXGA (60Hz) RB ※7	74.0	60.0	VESA	✓	✓	✓
720 (1440) x 480i	480i	15.7	60.0	CEA		✓	
720 (1440) x 576i	576i	15.6	50.0	CEA		✓	
720 x 480p	480p	31.5	60.0	CEA		✓	✓
720 x 576p	576p	31.3	50.0	CEA		✓	✓
1280 x 720p	720p (50Hz)	37.5	50.0	CEA		✓	✓
	720p (60Hz)	45.0	60.0	CEA		✓	✓
1920 x 1080i	1080i (50Hz)	28.1	50.0	CEA		✓	✓
	1080i (60Hz)	33.8	60.0	CEA		✓	✓
1920 x 1080p	1080p (50Hz)	56.3	50.0	CEA		✓	✓
	1080p (60Hz)	67.5	60.0	CEA		✓	✓
3840 x 2160p	4K (24Hz)	54.0	24.0	CEA		✓※8	✓
	4K (25Hz)	56.3	25.0	CEA		✓※8	✓
	4K (30Hz)	67.5	30.0	CEA		✓※8	✓
	4K (50Hz)	112.5	50.0	CEA		✓※8	✓
	4K (60Hz)	135.0	60.0	CEA		✓※8	✓
4096 x 2160p	4K (SMPTE) (24Hz)	54.0	24.0	CEA		✓※8	✓
	4K (SMPTE) (25Hz)	56.3	25.0	CEA		✓※8	✓
	4K (SMPTE) (30Hz)	67.5	30.0	CEA		✓※8	✓
	4K (SMPTE) (50Hz)	112.5	50.0	CEA		✓※8	✓
	4K (SMPTE) (60Hz)	135.0	60.0	CEA		✓※8	✓

※7 RB:リデュースドブランキング(Reduced Blanking)

※8 HDMI2は非対応。

- 本機とコンピュータを接続する前に、端子形状、信号レベル、タイミングや解像度などの適合性をあらかじめご確認ください。
- コンピュータによっては複数ディスプレイ表示モードを持っているものがあり、本機では対応できないモードを含む場合があります。
- 入力信号によってはフルサイズで表示されない場合があります。上記の解像度をご参照ください。
- 信号処理の過程でプロジェクターの液晶パネルの解像度に変換、表示されます。入力信号と液晶パネルの解像度が同一の場合に、映像表示は最良となります。
- 画面の自動調節は入力信号によって正しく動作しない場合があります。
- SYNC ON G、コンポジットシンク信号などの同期信号の場合は、正常に表示できない場合があります。
- 本仕に記載している挿絵は、説明のための一例です。実際のプロジェクターとは若干の相違がある場合があります。